

# INSPIRON™

## NAMESTITVENI PRIROČNIK

**DELL™**  
YOURS IS HERE



# INSPIRON™

## NAMESTITVENI PRIROČNIK

Model W01B

Vrsta W01B001

# Opombe, previdnostni ukrepi in opozorila

 **OPOMBA:** OPOMBA označuje pomembne informacije za bolj učinkovito uporabo računalnika.

 **PREVIDNOSTNI UKREP:** PREVIDNOSTNI UKREP označuje možnost poškodbe strojne opreme ali izgubo podatkov in vam svetuje, kako se izogniti težavi.

 **OPOZORILO:** OPOZORILO označuje možnost poškodb lastnine, telesnih poškodb ali smrti.

Če ste kupili računalnik Dell™ n Series, lahko vse sklice na operacijske sisteme Microsoft® Windows® v tem dokumentu prezrete.

---

**Informacije v tem dokumentu se lahko spremenijo brez predhodnega obvestila.**

**©2009 Dell Inc. Vse pravice pridržane.**

Vsakršno razmnoževanje tega gradiva brez pisnega dovoljenja družbe Dell Inc. je strogo prepovedano.

Blagovne znamke, uporabljene v tem besedilu: *Dell*, logotip *DELL*, *YOURS IS HERE* in *DellConnect* so blagovne znamke družbe Dell Inc.; *Intel*, *Pentium* in *Celeron* so registrirane blagovne znamke, *Core* pa je blagovna znamka družbe Intel Corporation v ZDA in drugih državah; *Microsoft*, *Windows*, *Windows Vista* in logotip gumba »Start« v operacijskem sistemu *Windows Vista* so blagovne znamke ali registrirane blagovne znamke družbe Microsoft Corporation v Združenih državah in/ali drugih državah; *Bluetooth* je registrirana blagovna znamka v lasti družbe Bluetooth SIG, Inc. in družba Dell jo uporablja pod licenco.

V tem dokumentu se lahko uporabljajo tudi druge blagovne znamke in imena, ki se nanašajo na osebe, katerih last so blagovne znamke ali imena, oziroma na njihove izdelke. Dell Inc. se odreka vsem lastniškim interesom do blagovnih znamk in trgovskih imen, ki niso njegova last.

**Junij 2009**

**P/N GC8KC**

**Razl. A00**

# Vsebina

## **Namestitev računalnika Inspiron**

### **One . . . . . 5**

Pred namestitvijo računalnika . . . . . 5

Priključite tipkovnico in miško . . . . . 6

Priključite napajalni kabel . . . . . 7

Priključite omrežni kabel (po izbiri) . . . 8

Prilagodite stojalo za računalnik . . . . 10

Pritisnite gumb za vklop . . . . . 11

Namestite operacijski sistem

Microsoft Windows . . . . . 12

Povežite se z internetom (po izbiri) . . 12

## **Uporaba računalnika Inspiron**

### **One . . . . . 16**

Funkcije na desni strani . . . . . 16

Gumbi desne plošče in priključki . . . . 18

Funkcije na levi strani . . . . . 21

Uporaba optičnega pogona . . . . . 23

Funkcije na hrbtni strani . . . . . 25

Priključki na hrbtni plošči . . . . . 27

Funkcije zaslona . . . . . 29

Funkcije programske opreme . . . . . 31

Dellova opravilna vrstica . . . . . 35

## **Odpravljanje težav . . . . . 36**

Kode piskov . . . . . 36

Težave z omrežjem . . . . . 37

Težave z napajanjem . . . . . 38

Težave s pomnilnikom . . . . . 40

Zamrznitve in težave s programsko opremo . . . . . 40

## **Uporaba orodij za podporo . . . . . 43**

Dellov center za podporo . . . . . 43

Sistemska sporočila . . . . . 44

## Vsebina

Odpravljanje težav s strojno opremo . . . . .	46	Spletne storitve . . . . .	60
Dell Diagnostics . . . . .	47	Storitev samodejnega obveščanja o stanju naročila . . . . .	61
<b>Obnovitev operacijskega sistema . . . . .</b>	<b>51</b>	Informacije o izdelku . . . . .	62
System restore (Obnovitev sistema) . . . . .	52	Vračilo izdelkov za popravilo v času garancije ali za vračilo denarja . . . . .	62
Obnovitev Dellovih tovarniških nastavitev . . . . .	53	Pred klicem . . . . .	64
Ponovna namestitev operacijskega sistema . . . . .	55	Kontaktiranje družbe Dell . . . . .	65
<b>Pomoč . . . . .</b>	<b>58</b>	<b>Iskanje dodatnih informacij in virov . . . . .</b>	<b>67</b>
Tehnična podpora in storitve za kupce . . . . .	59	<b>Osnovni tehnični podatki . . . . .</b>	<b>70</b>
DellConnect . . . . .	60	<b>Dodatek . . . . .</b>	<b>74</b>
		Obvestilo o izdelku Macrovision. . . . .	74
		<b>Kazalo . . . . .</b>	<b>75</b>

# Namestitev računalnika Inspiron One

Ta razdelek vsebuje informacije o namestitvi računalnika Inspiron™ One.

 **OPOZORILO:** Preden začnete z naslednjimi postopki, preberite varnostna navodila, ki so priložena vašemu računalniku. Za dodatne informacije o varnem delu obiščite domačo stran za skladnost s predpisi na naslovu [www.dell.com/regulatory\\_compliance](http://www.dell.com/regulatory_compliance).

 **OPOMBA:** Servisna številka je na hrbtni strani računalnika. To številko uporabite za identifikacijo računalnika na Dellovem spletnem mestu za podporo ali ko kontaktirate tehnično podporo.

## Pred namestitvijo računalnika

Računalnik postavite tako, da bo omogočen enostaven dostop do vira napajanja, da bodo tipke za upravljanje in priključki na desni strani, da bo imel ustrezno prezračevanje in da bo stal na stabilni ravni površini.

Oviranje pretoka zraka okrog računalnika Inspiron One lahko povzroči pregrevanje. Pregrevanje preprečite tako, da pustite vsaj 10,2 cm (4 palce) prostora na zadnji strani računalnika in vsaj 5,1 cm (2 palca) na vseh drugih straneh. Ko je vključen, računalnik ne sme biti v zaprtem prostoru, na primer v omarici ali predalu.

## Priključite tipkovnico in miško

Priključite tipkovnico USB in miško v priključke USB na računalniku.

- OPOMBA:** Če ste kupili brezžično tipkovnico in miško skupaj z računalnikom, priključite sprejemnik USB v priključek USB. Za več informacij glejte dokumentacijo, ki je priložena tipkovnici in miški.

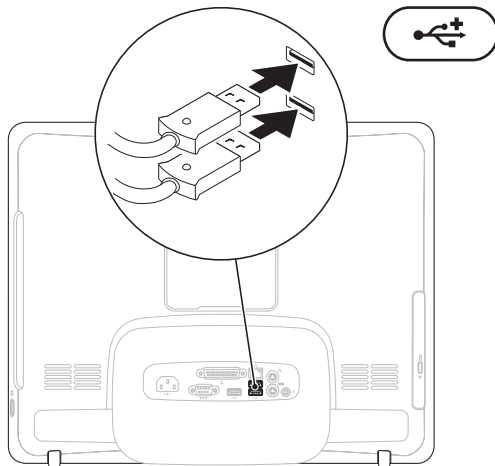



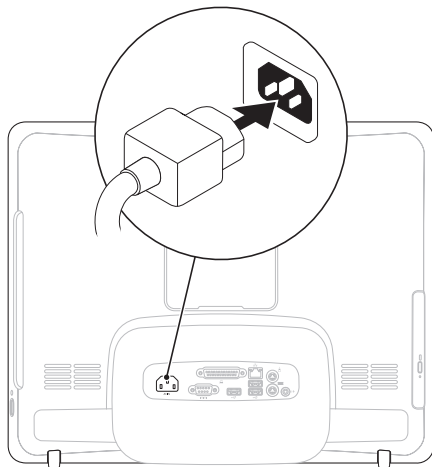

## Priključite napajalni kabel

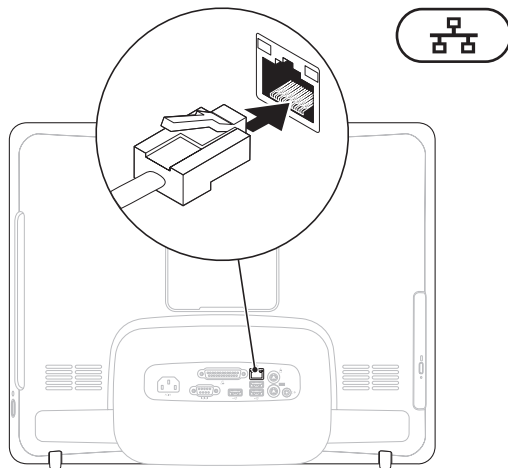

## Priključite omrežni kabel (po izbiri)



Namestitev računalnika lahko dokončate tudi brez omrežne povezave. Če pa imate omrežno ali internetno povezavo, ki uporablja povezavo s kablom (npr. priključek za kabelski modem ali Ethernet), lahko kabel priključite zdaj.

 **OPOMBA:** V omrežni priključek lahko priključite samo kabel za Ethernet (priključek RJ45). V omrežni priključek ne vstavljajte telefonskega kabla (priključek RJ11).

Računalnik priključite v omrežje ali v širokopasovno napravo tako, da priključite en del omrežnega kabla v omrežna vrata ali širokopasovno napravo. Drug del omrežnega kabla priključite v omrežni priključek (priključek RJ45) na hrbtne plošči računalnika. Klik pomeni, da je omrežni kabel trdno pritrjen.

## Prilagodite stojalo za računalnik

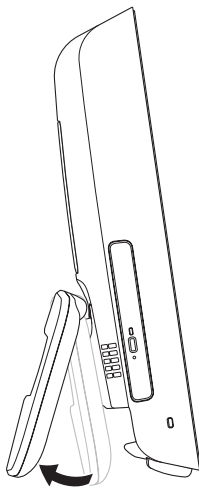

**⚠ OPOZORILO:** Med prenašanjem računalnika ne držite za stojalo.

**✍ OPOMBA:** Preden računalnik namestite na stenski nosilec VESA, morate stojalo zapreti.

Povlecite stojalo, da ustrezno prilagodite vidni kot zaslona. Ko stojalo odprete ali zaprete, se zasliši jasen klik. Računalnik podpira stenski nosilec VESA, ki ustreza standardu UL. Za ustrezno namestitev potrebujete štiri vijake s premerom 4 mm, navojem 0,7 in dolžino 10 mm.

## Pritisnite gumb za vklop

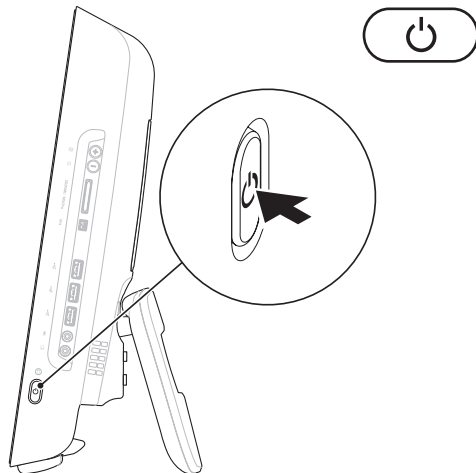

## Namestite operacijski sistem Microsoft Windows

V računalniku Dell je že nameščen operacijski sistem Microsoft® Windows®. Pri prvi namestitvi sistema Windows sledite navodilom na zaslonu. Po navodilih za nameščanje na zaslonu operacijskega sistema Windows boste izvedli različne postopke: sprejeli boste licenčne pogodbe, nastavili lastnosti in vzpostavili internetno povezavo. Namestitev operacijskega sistema Windows lahko traja nekaj časa.

 **PREVIDNOSTNI UKREP: Ne prekinjajte postopka namestitve operacijskega sistema. Zaradi tega lahko računalnik postane neuporaben in morali boste znova namestiti operacijski sistem.**

 **OPOMBA:** Za čim boljše delovanje računalnika vam priporočamo, da s spletnega mesta Dell Support na naslovu **support.dell.com** prenesete in namestite najnovejši BIOS in gonilnike za računalnik.

## Povežite se z internetom (po izbiri)

Za povezavo z internetom potrebujete zunanji modem ali omrežno povezavo in ponudnika internetnih storitev (ISP).

Če zunanjega modema USB ali brezžičnega vmesnika LAN prvotno niste kupili, ju lahko naročite na Dellovem spletnem mestu **www.dell.com**.

### Vzpostavitev žične povezave

- Če uporabljate klicno povezavo, pred vzpostavitvijo internetne povezave priključite telefonski kabel v zunanji modem USB (po izbiri) in v telefonski priključek na steni.
- Če uporabljate povezavo DSL ali kabelsko/satelitsko povezavo, se za navodila za namestitev obrnite na ponudnika internetnih storitev.

Če želite uspešno namestiti ožičeno omrežno povezavo, sledite navodilom v razdelku »Vzpostavitev internetne povezave« na strani 14.

### Vzpostavitev brezžične povezave

Preden lahko uporabite brezžično internetno povezavo, se morate povezati z brezžičnim usmerjevalnikom.

#### *Windows Vista*<sup>®</sup>

1. Shranite in zaprite vse odprte datoteke in programe.
2. Kliknite **Start**  → **Connect To (Poveži z)**.
3. Sledite navodilom na zaslonu in zaključite namestitev.

#### *Windows*<sup>®</sup> 7

1. Shranite in zaprite vse odprte datoteke in programe.
2. Kliknite **Start**  → **Control Panel (Nadzorna plošča)** → **Network and Sharing Center (Center za omrežja in skupno rabo)** → **Connect to a network (Vzpostavi povezavo z omrežjem)**.
3. Sledite navodilom na zaslonu in zaključite namestitev.

### Vzpostavitev internetne povezave

Ponudba internetnih storitev se razlikuje od države do države. Za informacije o ponudbi, ki je na voljo v vaši državi, se obrnite na ponudnika internetnih storitev.

Če se ne morete povezati z internetom, vendar ste se uspešno povezali v preteklosti, je lahko napaka na strani ponudnika internetnih storitev. Obrnite se na svojega ponudnika internetnih storitev in preverite stanje povezave ali poizkusite vzpostaviti povezavo kasneje.

Pripravite informacije, ki ste jih dobili od ponudnika internetnih storitev. Če nimate ponudnika internetnih storitev, vam pri tem lahko pomaga čarovnik za vzpostavljanje povezave z internetom **Connect to the Internet**.

### Windows Vista

 **OPOMBA:** Naslednja navodila se nanašajo na privzeti pogled v sistemu Windows, zato pri uporabi pogleda Windows Classic morda ne veljajo.

1. Shranite in zaprite vse odprte datoteke in programe.
2. Kliknite **Start**  → **Control Panel (Nadzorna plošča)**.
3. Kliknite **Network and Internet (Omrežje in internet)** → **Network and Sharing Center (Center za omrežja in skupno rabo)** → **Set up a connection (Namesti povezavo)** → **Connect to the Internet (Vzpostavi povezavo z internetom)**. Prikaže se okno **Connect to the Internet (Vzpostavitev povezave z internetom)**.



 **OPOMBA:** Če ne veste, katero vrsto povezave morate izbrati, kliknite **Help me choose (Pomagaj mi izbrati)** ali se obrnite na svojega ponudnika internetnih storitev.

4. Če želite zaključiti namestitev, sledite navodilom na zaslonu in uporabite informacije, ki vam jih je posredoval vaš ponudnik internetnih storitev.

#### *Windows 7*

1. Shranite in zaprite vse odprte datoteke in programe.
2. Kliknite **Start**  → **Control Panel (Nadzorna plošča)** → **Network and Sharing Center (Center za omrežja in skupno rabo)** → **Set up a new connection or network (Namesti novo povezavo ali omrežje)** → **Connect to the Internet (Vzpostavi povezavo z internetom)**. Prikaže se okno **Connect to the Internet (Vzpostavitev povezave z internetom)**.

 **OPOMBA:** Če ne veste, katero vrsto povezave morate izbrati, kliknite **Help me choose (Pomagaj mi izbrati)** ali se obrnite na svojega ponudnika internetnih storitev.

3. Če želite zaključiti namestitev, sledite navodilom na zaslonu in uporabite informacije, ki vam jih je posredoval vaš ponudnik internetnih storitev.

# Uporaba računalnika Inspiron One

Ta razdelek vsebuje informacije o funkcijah računalnika Inspiron One.

## Funkcije na desni strani

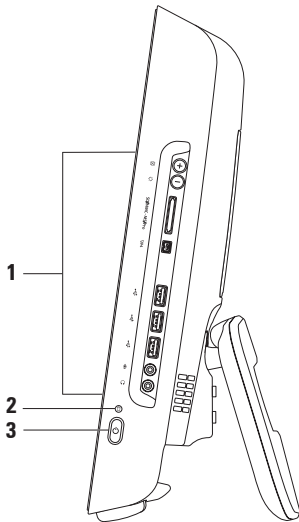

---

**1 Gumbi in priključki na desni plošči** — z njimi lahko prilagodite svetilnost in priključite USB, zvočne in druge naprave v ustrezen priključek.

---

**2  Lučka aktivnosti trdega diska** — sveti, ko računalnik bere ali zapisuje podatke. Utripajoča lučka prikazuje aktivnost trdega diska.

 **PREVIDNOSTNI UKREP: Ko lučka aktivnosti trdega diska utripa, ne izklaplajte ali premikajte računalnika in ne prilagajajte stojala, ker s tem lahko povzročite izgubo podatkov.**





---

**3  Gumb za napajanje in lučka** — s pritiskom na gumb vklopite ali izklopite računalnik. Lučka na sredini gumba označuje naslednja stanja računalnika:

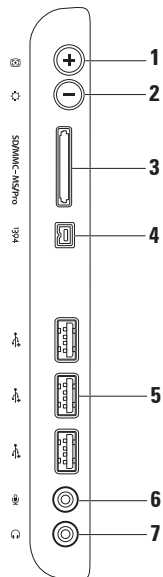
- Sveti oranžno — sistemska plošča ne more začeti inicializiranja. Težava je morda povezana s sistemsko ploščo ali napajanjem. Kontaktirajte Dell (glejte razdelek »Kontaktiranje družbe Dell« na strani 65).
  - Utripa oranžno — računalnik je zaznal napako med samodejnim preizkusom vklopa (POST). Kontaktirajte Dell (glejte razdelek »Kontaktiranje družbe Dell« na strani 65).
  - Utripa belo — računalnik je v stanju mirovanja.
  - Sveti belo — računalnik je vključen.
  - Ne sveti — računalnik je izključen ali v stanju mirovanja.
-

## Gumbi desne plošče in priključki



- 
- 1  **Gumb za samodejno prilagoditev** — samodejno prilagodi zaslon glede na vhodni video signal.
- 
- 2  **Gumb za prilagajanje svetlosti** — omogoča neposreden dostop do menija za prilagajanje svetlosti.  
Svetlost lahko povečate ali zmanjšate z drsnikom. Drsnik lahko prilagodite z gumbom + (gumb za samodejno prilagoditev) ali - (gumb za prilagajanje svetlosti).
- 
- 3  **Bralnik pomnilniških kartic 8-in-1** — omogoča hiter in pripraven način za ogled in skupno rabo digitalnih fotografij, glasbe, videoposnetkov in dokumentov, shranjenih na naslednjih digitalnih pomnilniških karticah:
- pomnilniška kartica Secure Digital (SD)
  - kartica Secure Digital Input Output (SDIO)
  - Multi Media Card (MMC)
  - Memory Stick
  - Memory Stick PRO
  - xD-Picture Card
  - Hi Speed-SD
  - Hi Density-SD
- 
- 4  **Priključek IEEE 1394a** — za priklop večpredstavnostnih zaporednih naprav z visoko hitrostjo, na primer digitalne kamere.
- 
- 5  **Priključki USB 2.0 (3)** — za priklop naprav USB, na primer miške, tipkovnice, tiskalnika, zunanjega pogona ali predvajalnika MP3.
-

- 6  **Priključek za mikrofona alivhodni priključek** — za priklop mikrofona ali zvočnega kabla za vnos zvoka.
- 

- 7  **Priključek za slušalke ali izhodni priključek** — za priklop slušalk.

**OPOMBA:** Če želite priključiti zvočnik ali zvočni sistem, uporabite izhodni priključek na hrbtni strani računalnika..

---

## Funkcije na levi strani

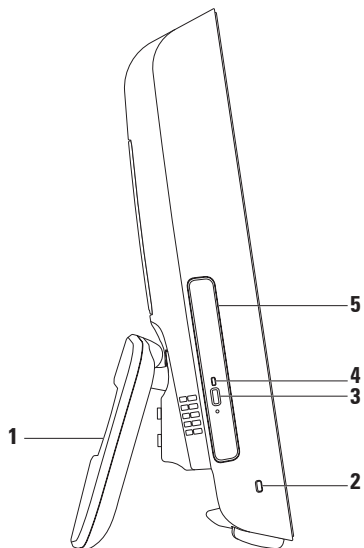

- 
- 1 Stojalo za računalnik** — računalniku zagotavlja stabilnost, vam pa omogoča, da vidni kot zaslona ustrezno prilagodite.

---

  - 2 Reža varnostnega kabla** — za priklop komercialne ključavnice v računalnik.

---

  - 3 Gumb za izmet optičnega pogona** — če ga pritisnete, se odpre optični pogon.

---

  - 4 Lučka optičnega pogona** — utripa, ko pritisnete gumb za izmet optičnega pogona ali ko računalnik bere ploščo.

---

  - 5 Optični pogon** — za predvajanje ali snemanje plošč CD in DVD. Ploščo vstavite tako, da je natisnjena stran obrnjena proti vam.
-



## Uporaba optičnega pogona

- △ **PREVIDNOSTNI UKREP:** Ko odpirate ali zapirate pladenj za plošče, nanj ne pritiskajte. Pri uporabi pogona mora biti pladenj zaprt.
- △ **PREVIDNOSTNI UKREP:** Med predvajanjem ali snemanjem plošče ne premikajte računalnika.

1. Pritisnite gumb za izmet na optičnem pogonu.
2. Izvlecite pladenj optičnega pogona.
3. Položite ploščo tako, da bo natisnjena stran obrnjena proti vam, in pritisnite ploščo na vreteno, da se ta zaskoči.
4. Pladenj optičnega pogona previdno potisnite nazaj v pogon.

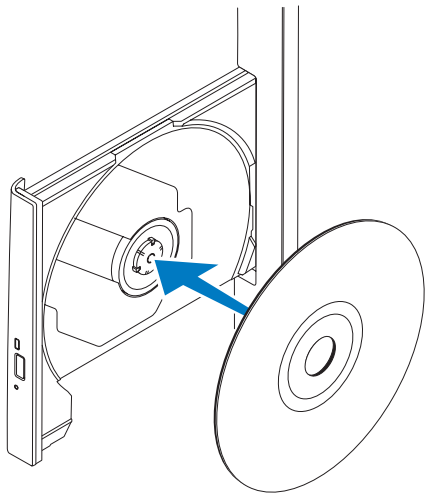



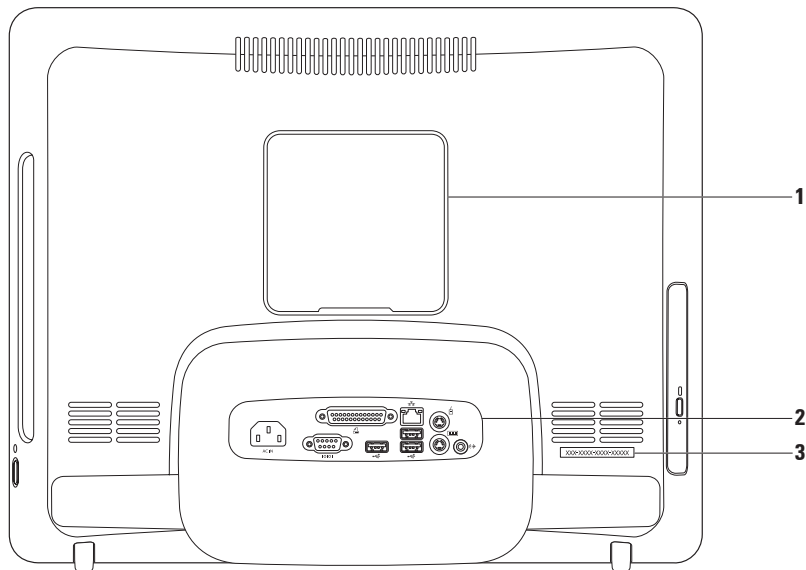



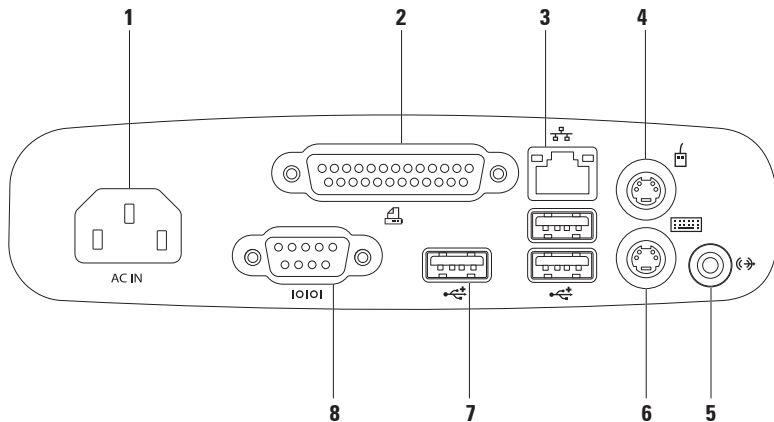

## Funkcije na hrbtni strani



- 
- 1 Pokrov stenskega nosilca VESA** — pokrije luknje za vijake stenskega nosilca VESA. Odstranite ta pokrov, če želite računalnik pritrčiti na stenski nosilec VESA. Stenski nosilec VESA lahko kupite na Dellovem spletnem mestu **www.dell.com**.
  - 2 Priključki na hrbtni plošči** — za priklop naprav USB in zvočnih ter drugih naprav v ustrezne priključke.
  - 3 Servisna številka/številka za hitri servis** — te podatke uporabite za identifikacijo računalnika na spletnem mestu **support.dell.com** ali ko kontaktirate tehnično podporo.
-

## Priključki na hrbtni plošči



-  **Priključek za napajanje** — za priklop napajalnega kabla. Videz priključka se lahko razlikuje.
  -  **Vzporedni priključek** — za priklop starejših tiskalnikov in optičnih bralnikov.
  -  **Omrežni priključek** — poveže računalnik z omrežjem ali širokopasovno napravo, če uporabljate žično omrežje. Dve lučki zraven priključka opozarjata na stanje in aktivnost žične omrežne povezave.
  -  **Priključek za miško PS/2** — za priklop standardne miške PS/2.
  -  **Izhodni priključek** — za priklop zvočnika ali zvočnega sistema.
  -  **Priključek za tipkovnico PS/2** — za priklop standardne tipkovnice PS/2.
  -  **Priključki USB 2.0 (3)** — za priklop naprav USB, kot je miška, tipkovnica, tiskalnik, zunanji pogon ali predvajalnik MP3.
  -  **Zaporedni priključek** — za priklop starejših tiskalnikov in zunanjih modemov.
-

## Funkcije zaslona

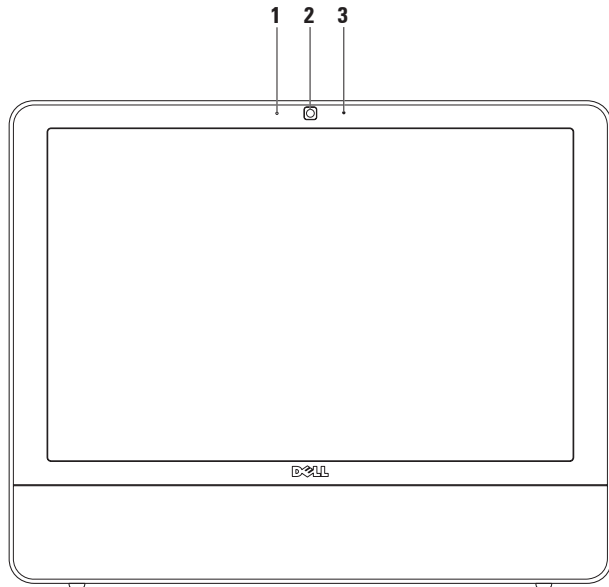

- 
- 1 Lučka za dejavnost kamere** — označuje, ali je kamera vključena ali ne.
  - 2 Kamera** — vgrajena kamera za videoposnetke, konferenčne klice in pogovor.
  - 3 Mikrofon** — omogoča kakovosten zvok za video klepete in zvočne posnetke.
-



## Funkcije programske opreme

 **OPOMBA:** Več informacij o funkcijah, opisanih v tem razdelku, poiščite v razdelku *Tehnološka navodila Dell*, ki so na voljo v vašem računalniku ali na Dellovem spletnem mestu za podporo [support.dell.com](http://support.dell.com).

### Produktivnost in komunikacija

Računalnik lahko uporabite za oblikovanje predstavitev, brošur, razglednic, letakov in preglednic. Z njim lahko urejate in gledate digitalne fotografije in slike. Na naročilnici preverite, katera programska oprema je nameščena v računalniku.

Ko vzpostavite povezavo z internetom, lahko dostopate do spletnih mest, nastavite e-poštni račun, prenašate datoteke in izvajate druga podobna opravila.

### Zabava in večpredstavnost

Računalnik lahko uporabljate za gledanje videoposnetkov, igranje iger, ustvarjanje lastnih CD-jev, poslušanje glasbe in radijskih postaj. Optični pogon lahko podpira različne oblike zapisov na medije, vključno s CD-ji in DVD-ji.

Prenesete ali kopirate lahko slikovne in video datoteke iz prenosnih naprav, kot so digitalne kamere in mobilni telefoni. Dodatne programske aplikacije omogočajo, da organizirate in ustvarite glasbene in video datoteke, ki jih lahko posnamete na ploščo, shranite v prenosne naprave, kot so predvajalniki MP3 in ročne naprave za zabavo, ali jih predvajate in gledate neposredno na priključenih televizorjih, projektorjih in opremi za domači kino.

### Prilagajanje namizja

S funkcijami za prilagajanje, ki so na voljo v operacijskem sistemu, lahko spremenite videz, ločljivost, ozadje, ohranjevalnik zaslona itd.

#### *Windows Vista*

1. Desno kliknite na prazno področje namizja.
2. Kliknite **Personalize (Prilagodi)**, da odprete okno **Personalize appearance and sounds (Prilagodi videz in zvoke)**, in pogledajte, kakšne možnosti prilagajanja so na voljo.

#### *Windows 7*

1. Desno kliknite na prazno področje namizja.
2. Kliknite **Personalize (Prilagodi)**, da odprete okno **Change the visuals and sounds on your computer (Spremeni prikaz in zvoke v računalniku)**, in pogledajte, kakšne možnosti prilagajanja so na voljo.

### Prilagajanje nastavitev napajanja

Če želite konfigurirati nastavitve porabe energije v računalniku, lahko uporabite možnosti porabe v operacijskem sistemu. Microsoft® Windows®, operacijski sistem, ki je nameščen v vašem računalniku Dell, ponuja naslednje možnosti:

#### *Windows Vista*

- **Dell Recommended (Priporočila Dell)** — ta možnost porabe energije ponuja polno zmogljivost računalnika, ko to potrebujete, med neaktivnostjo pa varčuje z energijo.
- **Power saver (Varčevanje z energijo)** — ta možnost varčuje z energijo tako, da zmanjšuje zmogljivost sistema in s tem podaljšuje življenjsko dobo računalnika, ter tako, da zmanjšuje porabo energije računalnika med njegovo življenjsko dobo.

- **High performance (Visoka zmogljivost)** — ta možnost porabe energije ponuja najvišjo raven zmogljivosti sistema v računalniku, saj prilagodi hitrost procesorja glede na vašo dejavnost in povečuje zmogljivost sistema.

#### Windows 7

- **Power saver (Varčevanje z energijo)** — ta možnost varčuje z energijo tako, da zmanjšuje zmogljivost sistema in s tem podaljšuje življenjsko dobo računalnika, ter tako, da zmanjšuje porabo energije računalnika med njegovo življenjsko dobo.
- **Balanced (recommended) (Uravnoteženo (priporočeno))** — ta možnost porabe energije samodejno uravnava delovanje računalnika, tako da energijo porablja samo strojna oprema.

## Prenos podatkov v nov računalnik

### Windows Vista

 **OPOMBA:** Naslednja navodila se nanašajo na privzeti pogled v sistemu Windows, zato pri uporabi pogleda Windows Classic v računalniku Dell™ morda ne veljajo.

1. Kliknite **Start**  → **Control Panel (Nadzorna plošča)** → **System and Maintenance (Sistem in vzdrževanje)** → **Welcome Center (Pozdravno središče)** → **Transfer files (Prenos datotek)** in nastavitve. Če se prikaže okno **User Account Control (Nadzor uporabniškega računa)**, kliknite **Continue (Nadaljuj)**.
2. Sledite navodilom čarovnika za lažji prenos v sistemu Windows **Windows Easy Transfer**.

### Windows 7

1. Kliknite **Start**  → **Control Panel (Nadzorna plošča)** → **Getting Started (Prva uporaba)** → **Transfer files from another computer (Prenos datotek iz drugega računalnika)**.
2. Sledite navodilom čarovnika za lažji prenos v sistemu Windows **Windows Easy Transfer**.

### Varnostno kopiranje podatkov

Priporočamo, da redno varnostno kopirate datoteke in mape v svojem računalniku. Varnostno kopijo datotek naredite tako:

### Windows Vista

1. Kliknite **Start**  → **Control Panel (Nadzorna plošča)** → **System and Maintenance (Sistem in vzdrževanje)** → **Back Up and Restore Center (Center za varnostno kopijo in obnovitev)** → **Back up files (Ustvari varnostno kopijo datotek)**. Če se prikaže okno **User Account Control (Nadzor uporabniškega računa)**, kliknite **Continue (Nadaljuj)**.

-  **OPOMBA:** Nekatere izdaje sistema Windows Vista omogočajo varnostno kopiranje računalnika.
2. Sledite navodilom čarovnika za ustvarjanje varnostnih kopij datotek **Back Up Files**.

### Windows 7

1. Kliknite **Start**  → **Control Panel (Nadzorna plošča)** → **Back Up and Restore (Ustvari varnostno kopijo in obnovi)**.
2. Kliknite **Set up backup (Nastavi varnostno kopiranje)...**
3. Sledite navodilom čarovnika za konfiguriranje varnostnega kopiranja **Configure Backup**.

## Dellova opravilna vrstica

Dellova opravilna vrstica je skupina ikon, ki omogoča enostaven dostop do pogosto uporabljenih aplikacij, datotek in map. Če želite opravilno vrstico prilagoditi svojim željam, lahko:

- dodate ali odstranite ikone
- spremenite barvo in lokacijo opravilne vrstice
- povezane ikone razvrstite v kategorije
- spremenite odziv ikon



### Dodajte kategorijo

1. Z desno miškino tipko kliknite opravilno vrstico, nato kliknite **Add (Dodaj)** → **Category (Kategorija)**. Prikaže se okno **Add/Edit Category (Dodaj/uredi kategorijo)**.
2. V polje **Title (Ime)** vnesite ime za kategorijo.
3. V polju **Select an image: (Izberi sliko:)** izberite ikono za kategorijo.
4. Kliknite **Save (Shrani)**.

### Dodajte ikono

Povlecite in spustite ikono v opravilno vrstico ali kategorijo.

### Odstranite kategorijo ali ikono

1. Z desno miškino tipko kliknite kategorijo ali ikono v opravilni vrstici in kliknite **Delete shortcut (Izbriši bližnjico)** ali **Delete category (Izbriši kategorijo)**.
2. Sledite navodilom na zaslonu.

### Prilagodite opravilno vrstico svojim željam

1. Z desno miškino tipko kliknite opravilno vrstico in izberite **Advanced Setting... (Napredne nastavitve ...)**.
2. Izberite možnost, s katero želite prilagoditi opravilno vrstico.

# Odpravljanje težav

Ta razdelek vsebuje informacije o odpravljanju težav z računalnikom. Če vam naslednja navodila ne pomagajo odpraviti težav, glejte razdelek »Uporaba orodij za podporo« na strani 43 ali »Kontaktiranje družbe Dell« na strani 65.

## Kode piskov

Računalnik lahko med zagonom odda več zvočnih signalov, če monitor ne more prikazati napak ali težav. Ta niz piskov, imenovan koda piska, opredeli težavo.

Če računalnik piska med zagonom, zapišite kodo piska in kontaktirajte Dell (glejte razdelek »Kontaktiranje družbe Dell« na strani 65).

<b>Niz piskov (Koda piska)</b>	<b>Možna težava</b>
en	možna okvara matične plošče - napaka kontrolne vsote BIOS ROM
dva	RAM ni bil zaznan
trije	možna okvara matične plošče - napaka nabora vezij
štirje	napaka pri branju/ zapisovanju datoteke RAM
pet	okvara ure
šest	okvara video kartice ali vezja
sedem	okvara procesorja
osem	okvara zaslona

## Težave z omrežjem

### Brezžične povezave

**Če je brezžična omrežna povezava prekinjena** — brezžični usmerjevalnik ni vklopljen ali pa je brezžična povezava onemogočena v računalniku.

- Preverite, ali je brezžični usmerjevalnik vklopljen in povezan z virom podatkov (kabelski modem ali omrežno zvezdišče).
- Morda se pojavljajo motnje, ki ovirajo ali prekinjajo brezžično povezavo. Približajte računalnik brezžičnemu usmerjevalniku.
- Ponovno vzpostavite povezavo z brezžičnim usmerjevalnikom (glejte razdelek »Vzpostavitev brezžične povezave« na strani 13).

### Žične povezave

**Če je žična omrežna povezava prekinjena** — kabel je izključen ali poškodovan.

- Preverite, ali je kabel vključen in nepoškodovan.

Lučki celovitosti povezave in aktivnosti omrežja na vgrajenem omrežnem priključku potrujeta, da povezava deluje, in sporočata informacije o stanju:

Lučka celovitosti povezav

- Sveti zeleno — med omrežjem s hitrostjo 10/100 Mb/s in računalnikom je dobra povezava.
- Sveti oranžno — med omrežjem s hitrostjo 1000 Mb/s in računalnikom je dobra povezava.
- Lučka ne sveti — računalnik ne zaznava fizične omrežne povezave.

-  **OPOMBA:** Lučka celovitosti povezave na omrežnem priključku označuje stanje samo za žično omrežno povezavo, ne označuje pa stanja za brezžične povezave.

### Lučka aktivnosti omrežja

- Rumena utripajoča lučka — označuje dejavnost v omrežju.
- Lučka ne sveti — stanje označuje, da v omrežju ni dejavnosti.

## Težave z napajanjem

**Če lučka za napajanje ne sveti** — računalnik je v stanju mirovanja, izklopljen ali ne prejema električnega toka. Morda je prišlo do napake na sistemski plošči.

- Pritisnite gumb za vklop, da računalnik začne normalno delovati.
- Če je računalnik priključen v razdelilnik, poskrbite, da je razdelilnik priključen v električno vtičnico in vklopljen. Ko preverjate, ali se računalnik pravilno vklopi, ne uporabljajte zaščitnih naprav, razdelilnikov in podaljškov.
- Preverite delovanje električne vtičnice z drugo napravo, na primer namizno svetilko.
- Če težave niste odpravili, kontaktirajte Dell (glejte razdelek »Kontaktiranje družbe Dell« na strani 65).



**Če lučka za napajanje sveti belo, računalnik pa se ne odziva —**

kontaktirajte Dell (glejte razdelek »Kontaktiranje družbe Dell« na strani 65).

**Če lučka za napajanje utripa belo —**

računalnik je v načinu mirovanja. Za nadaljevanje normalnega delovanja pritisnite tipko na tipkovnici, premaknite miško ali pritisnite gumb za napajanje.

**Če lučka za napajanje sveti oranžno —**

sistemska plošča ne more začeti inicializiranja. Težava je morda povezana s sistemsko ploščo ali napajanjem. Za pomoč kontaktirajte Dell (glejte razdelek »Kontaktiranje družbe Dell« na strani 65).

**Če lučka za napajanje utripa oranžno —**

računalnik je zaznal napako med samodejnim preizkusom vklopa (POST). Na napako opozarjajo tri kode piskov BIOS in utripajoča lučka. Za pomoč kontaktirajte Dell (glejte razdelek »Kontaktiranje družbe Dell« na strani 65).

**Prišlo je do motenj, ki ovirajo sprejem v računalniku —**

neželen signal prekinja ali blokira druge signale in s tem ustvarja motnje. Morebitni vzroki za motnje so:

- Podaljški za napajalne kable, tipkovnice in miške.
- Na razdelilnik je priključenih preveč naprav.
- Več podaljškov je priključenih na isto električno vtičnico.

## Težave s pomnilnikom

Če se prikaže obvestilo o nezadostni količini pomnilnika —

- shranite in zaprite vse odprte datoteke in programe, ki jih ne uporabljate, da odpravite težavo;
- glejte dokumentacijo programske opreme o minimalnih zahtevah za pomnilnik. Za pomoč kontaktirajte Dell (glejte razdelek »Kontaktiranje družbe Dell« na strani 65);
- zaženite program za diagnostiko Dell Diagnostics (glejte razdelek »Dell Diagnostics« na strani 47).

Če se pojavijo druge težave s pomnilnikom —

- zaženite program za diagnostiko Dell Diagnostics (glejte razdelek »Dell Diagnostics« na strani 47);
- kontaktirajte Dell (glejte razdelek »Kontaktiranje družbe Dell« na strani 65).

## Zamrznitve in težave s programsko opremo

Če se računalnik ne zažene — preverite, ali je napajalni kabel pravilno vstavljen v računalnik in električno vtičnico.

Če se program ne odziva —

zaprite program:

1. Hkrati pritisnite <Ctrl><Shift><Esc>.
2. Kliknite **Applications (Aplikacije)**.
3. Kliknite program, ki se ne odziva.
4. Kliknite **End Task (Končaj opravilo)**.

Če se program večkrat preneha odzivati — preverite dokumentacijo programske opreme. Po potrebi odstranite in ponovno namestite program.

 **OPOMBA:** Programski opremi so v dokumentaciji ali na CD-ju običajno priložena navodila za namestitev.

Če se računalnik ne odziva oz. se prikaže modri zaslon —

 **OPOZORILO:** Če operacijskega sistema ne morete pravilno zaustaviti, lahko izgubite podatke.

Če se računalnik ne odziva na pritisk tipke na tipkovnici ali na premik miške, pritisnite gumb za vklop in ga držite pritisnjena najmanj 8 do 10 sekund, dokler se računalnik ne izklopi, nato računalnik ponovno zaženite.

**Če je program izdelan za starejšo različico operacijskega sistema Microsoft® Windows® —**

Zaženite čarovnika za združljivost programske opreme **Program Compatibility Wizard**. Čarovnik za **združljivost programske opreme** konfigurira program tako, da ta deluje v okolju, ki je podobno okolju starejših različic operacijskih sistemov Microsoft Windows.

*Windows Vista*

1. Kliknite **Start**  → **Control Panel (Nadzorna plošča)** → **Programs (Programi)** → **Use an older program with this version of Windows (Uporabi starejši program s to različico operacijskega sistema Windows)**.
2. V uvodnem zaslonu kliknite **Next (Naprej)**.
3. Sledite navodilom na zaslonu.

*Windows 7*

1. Kliknite **Start** .
2. V iskalno polje vnesite `Use an older program with this version of Windows (Uporabi starejši program s to različico operacijskega sistema Windows)` in pritisnite <Enter>.
3. Sledite navodilom čarovnika za združljivost programske opreme **Program Compatibility**.

### Če se pojavijo druge težave s programsko opremo —

- Zapišite kodo napake in opis težave ter kontaktirajte Dell (glejte razdelek »Kontaktiranje družbe Dell« na strani 65).
- Nemudoma ustvarite varnostno kopijo svojih podatkov.
- Uporabite program za iskanje virusov in preglejte trdi disk ali CD-je.
- Shranite in zaprite vse odprte datoteke in programe ter v meniju **Start**  zaustavite računalnik.
- Za informacije o odpravljanju težav preglejte dokumentacijo programske opreme ali se obrnite na proizvajalca programske opreme:
  - Preverite, ali je program združljiv z operacijskim sistemom, ki je nameščen v vaš računalnik.
  - Preverite, ali je vaš računalnik v skladu z minimalnimi strojnimi zahtevami za zagon programske opreme. Za več informacij si oglejte dokumentacijo programske opreme.
  - Preverite, ali je program ustrezno nameščen in nastavljen.
  - Potrdite združljivost gonilnikov naprave s programom.
  - Če je treba, odstranite in ponovno namestite program.

# Uporaba orodij za podporo

## Dellov center za podporo

Dellov **center za podporo** vam pomaga najti potrebne informacije o storitvah, podpori in sistemu.

Če želite odpreti aplikacijo, kliknite ikono  v opravilni vrstici.

Na domači strani **Dellovega centra za podporo** so prikazani naslednji podatki: številka modela vašega računalnika, servisna številka, številka za hitri servis in kontaktni podatki za servis.

Poleg tega lahko prek povezave na domači strani dostopate tudi do naslednjih možnosti:



**Samopomoč** (odpravljanje napak, varnost, zmogljivost sistema, omrežje/internet, varnostna kopija/obnovitev in operacijski sistem Windows)



**Opozorila** (opozorila o ustreznih tehničnih podporah za vaš računalnik)



**Dellova pomoč** (tehnična podpora s storitvijo DellConnect™, storitev za kupce, usposabljanje in vadnice, pomoč s storitvijo Dell on Call in pregledovanje prek spleta s storitvijo PC CheckUp)



**O sistemu** (sistemska dokumentacija, informacije o garanciji, informacije o sistemu, nadgradnje in pripomočki)

Več informacij o **Dellovem centru za podporo** in razpoložljivih orodjih za podporo dobite tako, da kliknete jeziček **Services (Storitve)** na spletnem mestu **support.dell.com**.

## Sistemska sporočila

Če je v računalniku prišlo do napake ali težave, bo računalnik morda prikazal sistemsko sporočilo, ki vam bo pomagalo prepoznati razlog za težave in potrebne ukrepe za njihovo odpravljanje.

 **OPOMBA:** Če prikazano sporočilo ni navedeno med naslednjimi primeri, glejte dokumentacijo operacijskega sistema ali programa, ki je bil zagnan med prikazom sporočila. Za pomoč glejte tudi *Tehnološka navodila Dell* na trdem disku ali na Dellovem spletnem mestu za podporo na naslovu **support.dell.com** ali razdelek »Kontaktiranje družbe Dell« na strani 65.

**Alert! (Pozor!) Previous attempts at booting this system have failed at checkpoint [nnnn]. (Prejšnji poskusi zagona sistema so bili neuspešni na točki preverjanja [nnnn]). For help in resolving**

**this problem, please note this checkpoint and contact Dell Technical Support (Za pomoč pri odpravljanju težave si zapišite to točko preverjanja in se obrnite na Dellovo tehnično podpora)** — računalnik se trikrat zapored ni zagnal zaradi iste napake. Za pomoč kontaktirajte Dell (glejte razdelek »Kontaktiranje družbe Dell« na strani 65);

**CMOS checksum error (Napaka nadzorne vsote CMOS)** — možna okvara matične plošče ali skoraj prazna baterija RTC. Za pomoč kontaktirajte Dell (glejte razdelek »Kontaktiranje družbe Dell« na strani 65);

**CPU fan failure (Okvara ventilatorja za procesor)** — ventilator za procesor je poškodovan. Za pomoč kontaktirajte Dell (glejte razdelek »Kontaktiranje družbe Dell« na strani 65);

**Hard-disk drive failure (Napaka pogona trdega diska)** — možna okvara pogona trdega diska med samodejnim preizkusom zagona trdega diska (POST). Za pomoč kontaktirajte Dell (glejte razdelek »Kontaktiranje družbe Dell« na strani 65);

**Hard-disk drive failure (Napaka pogona trdega diska)** — možna okvara pogona trdega diska med preizkusom zagona trdega diska. Za pomoč kontaktirajte Dell (glejte razdelek »Kontaktiranje družbe Dell« na strani 65);

**Keyboard failure (Okvara tipkovnice)** — okvara tipkovnice ali odklopljen kabel tipkovnice. Če z ustrezno namestitvijo kabla ne odpravite težave, zamenjajte tipkovnico.

**No boot device available (Zagonske naprave ni na voljo)** — na trdem disku ni zagonske particije, kabel trdega diska ni pravilno priključen ali ni zagonske naprave.

- Če ste za zagonsko napravo izbrali trdi disk, preverite, ali so kabli ustrezno

priključeni, pogon pravilno nameščen in izbran za zagonsko napravo.

- Odprite program za nastavitve sistema in preverite, ali so podatki o vrstnem redu zagona pravilni (glejte *Tehnološka navodila Dell* na Dellovem spletnem mestu za podporo na naslovu [support.dell.com](http://support.dell.com)).

**No timer tick interrupt (Ni prekinitve v delovanju časovnika)** — vezje na sistemski plošči je morda okvarjeno ali pa je prišlo do okvare matične plošče. Za pomoč kontaktirajte Dell (glejte razdelek »Kontaktiranje družbe Dell« na strani 65).

**USB over current error (Napaka prekomernega pretoka prek priključka USB)** — izključite napravo USB. Naprava USB potrebuje več energije za pravilno delovanje. Uporabite zunanji vir napajanja za priklop naprave USB, če pa ima naprava dva kabla USB, priključite oba.

**CAUTION - Hard Drive SELF MONITORING SYSTEM** has reported that a parameter has exceeded its normal operating range (**PREVIDNOSTNI UKREP - SISTEM ZA SAMODEJNI NADZOR** trdega diska je sporočil, da je parameter presegel območje normalnega delovanja). Dell priporoča, da redno shranjujete varnostne kopije svojih podatkov. **A parameter out of range may or may not indicate a potential hard drive problem (Parameter, ki je prekoračil območje normalnega delovanja, lahko pomeni morebitne težave s trdim diskom).** — napaka S.M.A.R.T, možna okvara trdega diska. Za pomoč kontaktirajte Dell (glejte razdelek »Kontaktiranje družbe Dell« na strani 65);

## Odpravljanje težav s strojno opremo

Če naprava med namestitvijo operacijskega sistema ni zaznana ali pa je zaznana, a nepravilno konfigurirana, lahko s programom za odpravljanje težav s strojno opremo **Hardware Troubleshooter** odpravite nezdržljivost.

Zagon programa Hardware Troubleshooter:

1. Kliknite **Start**  → **Help and Support (Pomoč in podpora)**.
2. V iskalno polje vpišite `hardware troubleshooter` in pritisnite <Enter>, da zaženete iskanje.
3. Iz rezultata iskanja izberite možnost, ki najbolj ustreza težavi, in zaključite postopek odpravljanja težav.



## Dell Diagnostics

Če imate težave z računalnikom, izvedite postopke preverjanja, opisane v razdelku »Zamrznitve in težave s programsko opremo« na strani 40, in zaženite program Dell Diagnostics, preden se obrnete na družbo Dell za tehnično pomoč.

Priporočamo vam, da pred začetkom natisnete te postopke.

 **OPOMBA:** Program Dell Diagnostics deluje samo v Dellovih računalnikih.

 **OPOMBA:** Medij *Drivers and Utilities* (*Gonilniki in pripomočki*) dobite po izbiri in morda ni bil priložen vašemu računalniku.

Glejte *Tehnološka navodila Dell*, če želite pregledati podatke o konfiguraciji računalnika in preveriti, ali je naprava, ki jo želite preizkusiti, prikazana v programu za namestitvev sistema in ali je vključena.

Zaženite program Dell Diagnostics s trdega diska ali z medija *Drivers and Utilities* (*Gonilniki in pripomočki*).

## Zaganjanje diagnostike Dell s pogona trdega diska

Diagnostika Dell se nahaja na skriti diagnostični particiji vašega trdega diska.

 **OPOMBA:** Če računalnik ne prikaže slike na zaslonu, kontaktirajte Dell (glejte razdelek »Kontaktiranje družbe Dell« na strani 65).

1. Računalnik priključite v delujočo električno vtičnico.
2. Vključite (ali ponovno zaženite) računalnik.
3. Ko se pojavi logotip DELL™, nemudoma pritisnite <F12>. Iz zagonskega menija izberite **Diagnostics (Diagnostika)** in pritisnite <Enter>.

V nekaterih računalnikih se zažene Pre-Boot System Assessment (PSA).

 **OPOMBA:** Če čakate predolgo in se prikaže logotip operacijskega sistema, počakajte, da se naloži namizje operacijskega sistema Microsoft® Windows®, nato pa izklopite računalnik in poskusite znova.

 **OPOMBA:** Če vidite sporočilo, da ni bilo mogoče najti nobene diagnostične particije, zaženite program Dell Diagnostics z medija *Drivers and Utilities (Gonilniki in pripomočki)*.

Če se zažene PSA:

- a. PSA začne izvajati preizkuse.
- b. Če se PSA uspešno konča, se prikaže naslednje sporočilo: »No problems have been found with this system so far. (Težav, povezanih s tem sistemom, še ni bilo mogoče najti.) Do you want to run the remaining memory tests? (Želite zagnati preostale preizkuse pomnilnika?) This will take about 30 minutes or more. (To bo trajalo najmanj 30 minut.) Do you want to continue? (Želite nadaljevati?) (Recommended (Priporočljivo)).«

- c. Če imate težave s pomnilnikom, pritisnite <y>, v nasprotnem primeru pritisnite <n>.

Prikaže se naslednje sporočilo:

»Booting Dell Diagnostic Utility Partition. (Zaganjam diagnostično particijo Dell). Press any key to continue (Za nadaljevanje pritisnite katero koli tipko).«

- d. Pritisnite katero koli tipko, če želite odpreti okno **Choose An Option (Izberi možnost)**.

Če se *PSA* ne zažene:

Za zagon programa za diagnostike Dell Diagnostics z diagnostične particije na trdem disku pritisnite katero koli tipko.

4. Izberite preizkus, ki ga želite zagnati.
5. Če je med preizkusom prišlo do napake, se pojavi sporočilo s kodo napake in opisom težave. Zapišite kodo napake in opis težave in kontaktirajte Dell (glejte razdelek »Kontaktiranje družbe Dell« na strani 65).
-  **OPOMBA:** Servisna številka računalnika je na vrhu vsakega zaslona preizkusa. Servisno številko uporabite za identifikacijo svojega računalnika, ko kontaktirate družbo Dell.
6. Po končanih preizkusih zaprite zaslon za preizkuse, da se okno **Choose An Option (Izberi možnost)** znova prikaže.
7. Za izhod iz programa Dell Diagnostics in ponovni zagon računalnika kliknite **Exit (Izhod)**.

## Zagon programa Dell Diagnostics z medija Drivers and Utilities

1. Vstavite medij *Drivers and Utilities (Gonilniki in pripomočki)*.
2. Zaustavite računalnik in ga ponovno zaženite. Ko se pojavi logotip DELL, nemudoma pritisnite <F12>.

 **OPOMBA:** Če čakate predolgo in se prikaže logotip operacijskega sistema, počakajte, da se naloži namizje operacijskega sistema Microsoft® Windows®, nato pa izklopite računalnik in poskusite znova.

 **OPOMBA:** Naslednji koraki spremenijo zaporedje zagona le za enkrat. Pri naslednjem zagonu se računalnik zažene glede na naprave, ki so določene v sistemskih nastavitvah.

## Uporaba orodij za podporo

3. Ko se pojavi seznam zagonskih naprav, označite pogon **CD/DVD/CD-RW** in pritisnite <Enter>.
4. Iz menija izberite možnost **Boot from CD-ROM (Zagon s pogona CD-ROM)** in pritisnite <Enter>.
5. Vpišite 1 za zagon menija na CD-ju in pritisnite <Enter> za nadaljevanje.
6. Na oštevilčenem seznamu izberite **Run the 32 Bit Dell Diagnostics (Zaženi 32-bitno Diagnostiko Dell)**. Če je navedenih več različic, izberite različico, ki je primerna za vaš računalnik.
7. Izberite preizkus, ki ga želite zagnati.
8. Če je med preizkusom prišlo do napake, se pojavi sporočilo s kodo napake in opisom težave. Zapišite kodo napake in opis težave in kontaktirajte Dell (glejte razdelek »Kontaktiranje družbe Dell« na strani 65).

-  **OPOMBA:** Servisna številka računalnika je na vrhu vsakega zaslona preizkusa. Servisno številko uporabite za identifikacijo svojega računalnika, ko kontaktirate družbo Dell.
9. Po končanih preizkusih zaprite zaslon za preizkuse, da se okno **Choose An Option (Izberi možnost)** znova prikaže.
  10. Za izhod iz programa Dell Diagnostics in ponovni zagon računalnika kliknite **Exit (Izhod)**.
  11. Odstranite medij *Drivers and Utilities (Gonilniki in pripomočki)*.

# Obnovitev operacijskega sistema

Operacijski sistem lahko obnovite na naslednje načine:

- Možnost System Restore (Obnovitev sistema) vrne računalnik v prejšnje stanje delovanja brez vpliva na podatkovne datoteke. Uporabite program System Restore kot prvo rešitev za obnovitev operacijskega sistema in ohranitev podatkovnih datotek.
- Možnost Dell Factory Image Restore (Obnovitev Dellovih tovarniških nastavitev) vrne trdi disk v stanje delovanja pred nakupom računalnika. Ta postopek s trdega diska trajno izbriše vse podatke in odstrani vse programe, ki so bili nameščeni po prejemu računalnika. Uporabite program Dell Factory Image Restore samo v primeru, da program System Restore (obnovitev sistema) ni odpravil težave z vašim operacijskim sistemom.
- Če je bil računalniku priložen medij Operating System (Operacijski sistem), ga lahko uporabite za obnovitev svojega operacijskega sistema. Vendar pa uporaba medija Operating System prav tako izbriše vse podatke na trdem disku. Uporabite medij samo v primeru, da programa System Restore (Obnovitev sistema) in Dell Factory Image Restore (Obnovitev Dellovih tovarniških nastavitev) nista odpravila težave, povezane z operacijskim sistemom.

## System restore (Obnovitev sistema)

Operacijski sistem Windows vsebuje možnost obnovitve sistema, ki povrne vaš računalnik v stanje (brez vpliva na podatkovne datoteke) pred namestitvijo nezaželene ali težavne programske opreme, strojne opreme ali gonilnikov. Vse spremembe, ki jih izvede program System Restore, lahko povsem razveljavite.

 **PREVIDNOSTNI UKREP: Podatkovne datoteke redno varnostno kopirajte. Obnovitev sistema ne nadzoruje in ne obnavlja podatkovnih datotek.**

 **OPOMBA:** Naslednja navodila se nanašajo na privzeti pogled v sistemu Windows, zato pri uporabi pogleda Windows Classic v računalniku Dell™ morda ne veljajo.

## Zagon programa za obnovitev sistema

1. Kliknite **Start** .
2. V iskalno polje vnesite `System Restore` (Obnovitev sistema) in pritisnite <Enter>.

 **OPOMBA:** Lahko se prikaže okno **User Account Control (Nadzor uporabniškega računa)**. Če ste skrbnik računalnika, kliknite **Continue (Nadaljaj)**, v nasprotnem primeru pa pred nadaljevanjem kontaktirajte skrbnika.

3. Kliknite **Next (Naprej)** in sledite preostalim pozivom na zaslonu.

Če obnovitev sistema ni odpravila težave, lahko razveljavite zadnjo obnovitev sistema.

## Razveljavitev zadnje obnovitve sistema

 **OPOMBA:** Preden razveljavite zadnjo obnovitev sistema, shranite in zaprite vse odprte datoteke in programe. Ne spreminjajte, odpirajte ali brišite datotek ali programov, dokler obnovitev sistema ni zaključena.

1. Kliknite **Start** .
2. V iskalno polje vnesite `System Restore` (Obnovitev sistema) in pritisnite <Enter>.
3. Kliknite **Undo my last restoration** (Razveljavi mojo zadnjo obnovitev) in kliknite **Next** (Naprej).

## Obnovitev Dellovih tovarniških nastavitev

 **PREVIDNOSTNI UKREP:** Uporaba programov Dell Factory Image Restore zavedno izbriše vse podatke s trdega diska in odstrani vse programe ali gonilnike, ki ste jih namestili po prejetju računalnika. Če je mogoče, pred uporabo te možnosti ustvarite varnostno kopijo podatkov. Uporabite program Dell Factory Image Restore samo v primeru, da program System Restore (obnovitev sistema) ni odpravil težave z vašim operacijskim sistemom.

 **OPOMBA:** Možnost Dell Factory Image Restore ni na voljo, če je trdi disk formatiran ali razdeljen z uporabo medija Operating System.

 **OPOMBA:** Možnost Dell Factory Image Restore morda ni na voljo v nekaterih državah in za določene računalnike.

## Obnovitev operacijskega sistema

Možnost Dell Factory Image Restore uporabite samo kot zadnjo možnost za obnovitev operacijskega sistema. Z njo namreč obnovite trdi disk na stanje delovanja pred nakupom računalnika. Vsi programi ali datoteke, ki ste jih dodali po prejemu računalnika (vključno s podatkovnimi datotekami), se trajno izbrišejo s trdega diska. Podatkovne datoteke so dokumenti, preglednice, e-poštna sporočila, digitalne fotografije, glasbene datoteke itd. Če je mogoče, pred uporabo programa Factory Image Restore ustvarite varnostno kopijo vseh podatkov.

1. Vklopite računalnik. Ko se prikaže logotip Dell, nekajkrat pritisnite <F8>, da odprete okno **Advanced Boot Options (Napredne možnosti za zagon)**.

 **OPOMBA:** Če čakate predolgo in se prikaže logotip operacijskega sistema, počakajte, da se naloži namizje operacijskega sistema Microsoft® Windows®, nato pa izklopite računalnik in poskusite znova.

2. Izberite **Repair Your Computer (Popravi računalnik)**.
  3. Prikaže se okno **System Recovery Options (Možnosti za obnovitev sistema)**.
  4. Izberite razporeditev tipkovnice in kliknite **Next (Naprej)**.
  5. Za uporabo možnosti obnovitve, se prijavite kot lokalni uporabnik. Za dostop do ukaznega poziva v polje **User name (Uporabniško ime)** vpišite `administrator` in kliknite **OK (V redu)**.
  6. Kliknite **Dell Factory Image Restore (Obnovitev tovarniških nastavitev)**. Prikaže se pozdravni zaslon programa **Dell Factory Image Restore**.
-  **OPOMBA:** Morda boste morali najprej izbrati **Dell Factory Tools (Dellova tovarniška orodja)** in nato **Dell Factory Image Restore (Obnovitev Dellovih tovarniških nastavitev)**, odvisno od vaših nastavitev.



7. Kliknite **Next (Naprej)**. Prikaže se zaslon **Confirm Data Deletion (Potrdite izbris podatkov)**.

 **OPOMBA:** Če ne želite obnoviti tovarniških nastavitve s funkcijo Factory Image Restore (Obnovitev tovarniških nastavitve), kliknite Cancel (Prekliči).

8. Če želite nadaljevati s formatiranjem trdega diska in obnovitvijo sistema na tovarniške nastavitve, izberite ustrezno potrditveno polje in nato kliknite **Next (Naprej)**.

Zažene se proces obnovitve, ki lahko traja pet minut ali več. Ko sta operacijski sistem in tovarniško nameščena programska oprema obnovljena na tovarniške nastavitve, se prikaže sporočilo.

9. Kliknite **Finish (Dokončaj)** za ponovni zagon sistema.

## Ponovna namestitev operacijskega sistema

### Predn začnete

Če želite ponovno namestiti operacijski sistem Microsoft® Windows®, da bi odpravili težave z novo nameščenim gonilnikom, poskusite najprej s funkcijo Windows Device Driver Rollback (Povrnitev gonilnika). Če povrnitev gonilnika ne odpravi težav, obnovite sistem in vrnite računalnik v stanje delovanja, v katerem je bil pred namestitvijo novega gonilnika naprave. Glejte »Obnovitev sistema« na strani 51.

 **PREVIDNOSTNI UKREP: Predn izvedete namestitev, ustvarite varnostne kopije vseh podatkovnih datotek na pogonu trdega diska. Za običajne konfiguracije trdih diskov je primarni pogon trdega diska prvi pogon, ki ga zazna računalnik.**

## Obnovitev operacijskega sistema

Medij Operating System Reinstallation (Ponovna namestitvev operacijskega sistema) uporabite samo kot zadnjo možnost za obnovitev operacijskega sistema.

Za ponovno namestitvev operacijskega sistema Windows potrebujete naslednje elemente:



- Medij *Operating System (Operacijski sistem)*
- Dellov medij *Drivers and Utilities (Gonilniki in pripomočki)*

 **OPOMBA:** Dellov medij *Drivers and Utilities (Gonilniki in pripomočki)* vsebuje gonilnike, ki so bili nameščeni pri sestavljanju računalnika. Z Dellovega medija *Drivers and Utilities (Gonilniki in pripomočki)* namestite zahtevane gonilnike. Dellova medija *Drivers and Utilities (Gonilniki in pripomočki)* in *Operating System (Operacijski sistem)* morda nista priložena računalniku, odvisno od regije, v kateri ste naročili računalnik, in od tega, ali ste ju zahtevali.

## Ponovna namestitvev sistema Microsoft Windows

Postopek ponovne namestitvev lahko traja 1 do 2 uri. Ko ponovno namestite operacijski sistem, morate prav tako ponovno namestiti gonilnike naprav, programe za zaščito pred virusi in drugo programsko opremo.

1. Shranite in zaprite vse odprte datoteke in programe.
2. Vstavite medij z *operacijskim sistemom*.
3. Kliknite **Exit (Izhod)**, če se pojavi sporočilo **Install Windows (Namesti Windows)**.
4. Ponovno zaženite računalnik.
5. Ko se pojavi logotip DELL, nemudoma pritisnite <F12>.

-  **OPOMBA:** Če čakate predolgo in se prikaže logotip operacijskega sistema, počakajte, da se naloži namizje operacijskega sistema Microsoft® Windows®, nato pa izklopite računalnik in poskusite znova.
  -  **OPOMBA:** Naslednji koraki spremenijo zaporedje zagona le za enkrat. Pri naslednjem zagonu se računalnik zažene glede na naprave, ki so določene v sistemskih nastavitvah.
6. Ko se pojavi seznam zagonskih naprav, označite **pogon CD/DVD/CD-RW** in pritisnite <Enter>.
  7. Za **zagon s plošče CD-ROM** pritisnite katero koli tipko.  
Sledite navodilom na zaslonu in dokončajte namestitev.

# Pomoč

Če imate težave z računalnikom, lahko po naslednjem postopku izvedete diagnozo in odpravite težave:

1. Informacije in postopke, ki se nanašajo na težave z računalnikom, poiščite v razdelku »Odpravljanje težav« na strani 36.
2. Za več informacij o odpravljanju težav glejte *Tehnološka navodila Dell*.
3. Postopke zagona programa Dell Diagnostics poiščite v razdelku »Diagnostika Dell« na strani 47.
4. Izpolnite »Kontrolni seznam za diagnostiko« na strani 64.
5. Pri postopkih nameščanja in odpravljanja težav uporabite Dellovo obširno zbirko spletnih storitev, ki je na voljo na spletnem mestu Dellove podpore (**support.dell.com**). Obširnejši seznam spletnih storitev Dellove podpore je v razdelku »Spletne storitve« na strani 60.
6. Če s predhodnimi koraki niste odpravili težave, glejte razdelek »Preden pokličete« na strani 64.



**OPOMBA:** Pokličite Dellovo podporo s telefona v bližini računalnika, da vam osebje za podporo lahko pomaga pri potrebnih postopkih.



**OPOMBA:** Dellov hitri servis morda ni na voljo v vseh državah.

Po pozivu Dellovega samodejnega telefonskega sistema vtipkajte svojo številko za hitri servis in klic bo preusmerjen k ustreznemu osebju za podporo. Če imate številko za hitri servis, odprite mapo **Dell Accessories**, dvokliknite ikono **Express Service Code** in sledite napotkom.

 **OPOMBA:** Nekatero storitve niso vedno na voljo na vseh lokacijah zunaj ZDA. Informacije o razpoložljivosti dobite pri lokalnem zastopniku za izdelke Dell.

## Tehnična podpora in storitve za kupce

Dellova storitev za podporo ponuja odgovore na vprašanja v zvezi s strojno opremo Dell. Osebje za podporo uporablja računalniško diagnostiko, ki omogoča hitre in natančne odgovore.

Če se želite obrniti na Dellovo službo za podporo uporabnikom, glejte razdelek »Preden pokličete« na strani 64, nato pa poiščite kontaktne informacije za svojo regijo ali obiščite spletno mesto **support.dell.com**.

## DellConnect

DellConnect™ je preprosto spletno orodje, ki Dellovemu serviserju omogoča dostop do vašega računalnika prek širokopasovne povezave, prepoznavanje težave in popravilo pod vašim nadzorom. Za več informacij obiščite spletno stran [www.dell.com/DellConnect](http://www.dell.com/DellConnect).

## Spletne storitve

Več o Dellovih izdelkih in storitvah si lahko preberete na naslednjih spletnih straneh:

- [www.dell.com](http://www.dell.com)
- [www.dell.com/ap](http://www.dell.com/ap) (samo azijske/pacifiške države)
- [www.dell.com/jp](http://www.dell.com/jp) (samo Japonska)
- [www.euro.dell.com](http://www.euro.dell.com) (samo Evropa)
- [www.dell.com/la](http://www.dell.com/la) (države Latinske Amerike in Karibov)
- [www.dell.ca](http://www.dell.ca) (samo Kanada)

Podpora za izdelke Dell lahko najdete na naslednjih spletnih straneh in e-poštnih naslovih:

## Spletne strani Dellove podpore

- [support.dell.com](http://support.dell.com)
- [support.jp.dell.com](http://support.jp.dell.com) (samo Japonska)
- [support.euro.dell.com](http://support.euro.dell.com) (samo Evropa)
- [supportapj.dell.com](http://supportapj.dell.com) (samo azijske/pacifiške države)

## E-poštni naslovi Dellove podpore

- [mobile\\_support@us.dell.com](mailto:mobile_support@us.dell.com)
- [support@us.dell.com](mailto:support@us.dell.com)
- [la-techsupport@dell.com](mailto:la-techsupport@dell.com) (samo za države Latinske Amerike in Karibov)
- [apsupport@dell.com](mailto:apsupport@dell.com) (samo za azijske/pacifiške države)

## E-poštni naslovi za trženje in prodajo izdelkov Dell

- [apmarketing@dell.com](mailto:apmarketing@dell.com) (samo za azijske/pacifiške države)
- [sales\\_canada@dell.com](mailto:sales_canada@dell.com) (samo za Kanado)

## Protokol za anonimni prenos datotek (FTP)

- [ftp.dell.com](http://ftp.dell.com)

Prijavite se kot uporabnik: `anonymous` in za geslo uporabite svoj e-poštni naslov.

## Storitev samodejnega obveščanja o stanju naročila

Če želite preveriti stanje Dellovih izdelkov, ki ste jih naročili, obiščite spletno mesto **support.dell.com** ali pa pokličite storitev za samodejno obveščanje o stanju naročila. Posnetek bo od vas zahteval informacije, ki so potrebne za poročilo in lociranje vašega naročila. Telefonsko številko za svojo regijo najdete v razdelku »Kontaktiranje družbe Dell« na strani 65.

Če imate težave z naročilom, na primer manjkajoči del, nepravilen del ali napačen račun, obvestite Dellovo službo za podporo uporabnikom. Pred klicem pripravite svoj račun ali dobavnico. Telefonsko številko za svojo regijo najdete v razdelku »Kontaktiranje družbe Dell« na strani 65.

## Informacije o izdelku



Če potrebujete informacije o dodatnih Dellovih izdelkih ali če želite naročiti katerega od izdelkov, obiščite Dellovo spletno mesto **www.dell.com**. Telefonsko številko za svojo regijo oz. za prodajalca najdete v razdelku »Kontaktiranje družbe Dell« na strani 65.

## Vračilo izdelkov za popravilo v času garancije ali za vračilo denarja

Vse izdelke pripravite (ali za popravilo ali vračilo denarja) tako:

-  **OPOMBA:** Preden vrnete izdelek družbi Dell, ne pozabite varnostno kopirati podatkov na trdem disku in drugih napravah za shranjevanje v izdelku. Odstranite vse zaupne, lastniške in osebne podatke, vključno z odstranljivimi mediji, kot so CD-ji in kartice PC Cards. Družba Dell ni odgovorna za izgubo ali poškodovanje vaših zaupnih, lastniških ali osebnih podatkov, niti za poškodovanje ali izgubo odstranljivih medijev, ki ste jih priložili ob vračilu.



1. Pokličite Dell, kjer vam bodo sporočili številko dovoljenja za vrnitev izdelka, ki jo morate jasno in vidno zapisati na zunanji del škatle.  
 **OPOMBA:** Telefonsko številko za svojo regijo najdete v razdelku »Kontaktiranje družbe Dell« na strani 65.
2. Dodajte kopijo računa in pismo, v katerem ste obrazložili razlog za vrnitev.
3. Dodajte kopijo kontrolnega seznama za diagnostiko (glejte razdelek »Kontrolni seznam za diagnostiko« na strani 64), na katerem so navedeni preizkusi, ki ste jih zagnali, in sporočila o napakah, o katerih je poročal program Dell Diagnostics (glejte razdelek »Dell Diagnostics« na strani 47).
4. Če izdelek vračate za vračilo denarja, dodajte vso dodatno opremo, ki je bila priložena izdelku (napajalni kabli, diskete s programsko opremo, navodila itd.).
5. Zapakirajte opremo, ki jo nameravati vrniti, v prvotno (ali enakovredno) embalažo.  
 **OPOMBA:** Stroške pošiljanja morate kriti sami. Prav tako morate zavarovati kateri koli vrnjen izdelek in prevzeti tveganje izgube pri pošiljanju izdelka Dellu. Ne sprejemamo paketov, za katere je potrebno plačilo ob prevzemu (C.O.D.).  
 **OPOMBA:** Vrnjeni izdelki, ki niso v skladu z zgoraj navedenimi zahtevami, bodo zavrjeni in vrnjeni pošiljatelju.

## Pred klicem

 **OPOMBA:** Pred klicem pripravite številko za hitri servis. Številka omogoča, da Dellov telefonski sistem za samodejno podporo učinkovito preusmeri vaš klic. Prav tako boste morali predložiti servisno številko (nahaja se na hrbtne strani vašega računalnika).

Izpolnite kontrolni seznam za diagnostiko. Če je možno, pred klicem vklopite računalnik in pokličite s telefona v bližini računalnika. Morda boste morali vpisati nekaj ukazov s tipkovnico, posredovati podrobne informacije med postopkom odpravljanja težav ali izvesti druge korake za odpravljanje težav, ki so možni samo na samem računalniku. Pri roki morate imeti računalniško dokumentacijo.

## Kontrolni seznam za diagnostiko

- Ime:
- Datum:
- Naslov:
- Telefonska številka:
- Servisna številka (črna koda na spodnji strani računalnika):
- Številka za hitri servis:
- Številka dovoljenja za vračilo izdelka (če jo je navedel Dellov tehnik za podporo):
- Operacijski sistem in različica:
- Naprave:
- Razširitvene kartice:
- Ali ste povezani v omrežje? Da/Ne
- Omrežje, različica in omrežni vmesnik:
- Programska oprema in različice:

Če želite preveriti vsebino datotek za zagon računalnika, glejte dokumentacijo operacijskega sistema. Če je na računalnik priključen tiskalnik, natisnite vsako datoteko. Pred klicem ustrezne Dellove službe si zapišite vsebino vsake datoteke.

- Sporočilo o napaki, koda piska ali diagnostična koda:
- Opis težave in postopek, ki ste ga izvedli za odpravljanje težave:

## Kontaktiranje družbe Dell

Kupci v Združenih državah kličite 800-WWW-DELL (800-999-3355).



**OPOMBA:** Če nimate na voljo povezave z internetom, lahko kontaktne informacije najdete na računu, embalaži, blagajniškem izpisku ali v katalogu izdelkov Dell.

Dell ponuja različne možnosti za servis in podporo prek spleta in telefona. Storitve so odvisne od države in izdelka in niso na voljo za vsa območja.

Kontaktne informacije za prodajo, tehnično podporo ali podporo uporabnikom Dellovih izdelkov:

1. Obiščite spletno stran **support.dell.com**.
2. Potrdite državo ali regijo v spustnem meniju **Choose A Country/Region** (**Izberi državo/regijo**) na dnu strani.

## Pomoč

3. Kliknite **Contact Us (Kontaktirajte nas)** na levem delu strani.
4. Izberite ustrezno povezavo za potrebno storitev ali pomoč.
5. Izberite metodo za obvestitev družbe Dell, ki vam ustreza.

# Iskanje dodatnih informacij in virov

## Če želite:

ponovno namestiti operacijski sistem

zagnati diagnostični program, znova namestiti programsko opremo, posodobiti gonilnike in datoteke za branje

izvedeti več o operacijskem sistemu, vzdrževanju zunanijh naprav, tehnologijah RAID, internetu in tehnologiji Bluetooth®, omrežju in e-pošti

## Glejte:

medij Operating System (Operacijski sistem)

medij *Drivers and Utilities (Gonilniki in pripomočki)*.



**OPOMBA:** Posodobitve za gonilnike in dokumentacijo lahko najdete na spletnem mestu podpore Dell™ na naslovu **support.dell.com**.

*Tehnološka navodila Dell, ki so nameščena na trdem disku*

### Če želite:

---

poiskati informacije o varnem delu z računalnikom

pregledati informacije o garanciji, pogoje in določila (samo ZDA), varnostna navodila, informacije o predpisih, informacije o ergonomiji in licenčno pogodbo za končnega uporabnika

---

poiskati svojo servisno številko/številko za hitri servis — servisno številko morate uporabiti za identifikacijo računalnika na spletnem mestu **support.dell.com** ali ko kontaktirate tehnično podporo

---

### Glejte:

---

dokumentacijo o varnosti in zakonskih predpisih, ki je bila priložena računalniku, in tudi domačo stran o skladnosti izdelkov na **[www.dell.com/regulatory\\_compliance](http://www.dell.com/regulatory_compliance)**

---

hrbto stran računalnika

---

## Če želite:

---

poiskati gonilnike in prenose  
zagotoviti dostop do tehnične podpore in  
pomoči za izdelke

preveriti stanje naročila za nove nakupe  
poiskati rešitve in odgovore na pogosta  
vprašanja

poiskati informacije o najnovejših tehničnih  
spremembah na računalniku ali napreden  
tehnično-referenčni material za tehnike ali  
izkušene uporabnike

---

## Glejte:

---

spletno mesto podpore Dell™ na naslovu  
**support.dell.com**

# Osnovni tehnični podatki

## Model sistema

---

Inspiron One 19

Ta razdelek vsebuje informacije, ki jih boste morda potrebovali pri nameščanju računalnika, posodabljanju gonilnikov in nadgradnji računalnika. Več podrobnih tehničnih podatkov najdete v *priročniku za servisiranje* na Dellovi spletni strani za podporo na naslovu **support.dell.com**.

 **OPOMBA:** Ponudbe se lahko razlikujejo glede na regijo. Za več informacij o konfiguraciji računalnika kliknite **Start** → **Help and Support (Pomoč in podpora)** in izberite možnost za ogled informacij o računalniku.

## Procesor

---

Intel® Celeron®

Intel Celeron Dual-Core

Intel Pentium® Dual-Core

Intel Core™2 Duo

Intel Core2 Quad

## Pogoni in naprave

---

Pogoni

en notranji 3,5-palčni trdi disk, en optični pogon s pladnjem za nalaganje

Brezžično (izbirno)

LAN 802.11 b/g

Kamera

1,3 milijona slikovnih pik



**Pogoni in naprave**

Naprave, ki so na voljo	zaporedni trdi disk ATA, DVD-ROM (izbirno), DVD+/- RW (izbirno), mikrofoni in bralnik pomnilniških kartic 8-v-1
-------------------------	---

**Pomnilnik**

Vrsta	dvojni kanal 800 MHz DDR2
Najmanj	1 GB
Največja	4 GB

**Podatki o računalniku**

Sistemski nabor vezij	Intel G41+ICH7
-----------------------	----------------

**Zunanji priključki**

Omrežni vmesnik	priključek RJ45
USB 2.0	trije priključki na stranski plošči in trije na zadnji plošči
Zvok	dva priključka na stranski plošči za mikrofoni/vhodni in slušalke/izhodni; en izhodni priključek na zadnji plošči
IEEE 1394a	4-pinski serijski priključek na stranski plošči

## Osnovni tehnični podatki

### Video

---

Vrsta Intel X4500

### Zvok

---

Vrsta vgrajeni zvočniki

### Zaslon

---

Vrsta (aktivna matrika TFT) 18,5-palčni, 16:9, WXGA

Najvišja ločljivost 1366 x 768

### Napajanje

---

Moč 130 W

Napetost 100–240 VAC

Rezervna baterija litijeva gumbasta baterija 3-V CR2032

### Mere

---

Višina 386,39 mm

Širina 477,39 mm

Globina 103,98 mm

Teža (približno) 7,3 kg

### Okolje računalnika

---

#### *Temperatura:*

Med delovanjem od 10 do 35°C  
(50 do 95°F)

Med shranjevanjem od –40 do 65°C  
(–40 do 149°F)

Relativna vlažnost od 10 do 90 %  
(brez kondenza)

**Okolje računalnika***Najvišja raven tresljajev:*

Med delovanjem	0.26 GRMS naključno za 2 minuti v vseh postavitvah delovanja
Med shranjevanjem	2.2 GRMS naključno za 15 minut

*Največji udarec:*

Med delovanjem	Polsinusni impulz: 40 G za 2 ms s spremembo hitrosti 51 cm/s
Med shranjevanjem	Polsinusni impulz: 40 G za 22 ms s spremembo hitrosti 609 cm/s

**Okolje računalnika***Višina:*

Med delovanjem	od -15,2 do 3.048 m
Med shranjevanjem	od -15,2 do 10.668 m
Raven onesnaženja zraka	G2 ali manj, kot določa ISA-S71.04-1985

# Dodatek

## Obvestilo o izdelku Macrovision

Ta izdelek vsebuje tehnologijo za zaščito avtorskih pravic, ki je v ZDA zaščiten z določenimi patenti in drugimi pravicami intelektualne lastnine, ki so v lasti družbe Macrovision Corporation in drugih lastnikov pravic. Uporabo te, z avtorskimi pravicami zaščitene, tehnologije mora odobriti družba Macrovision Corporation in je namenjena samo za domačo ali omejeno uporabo, razen v primeru, da je drugačna uporaba odobrena s strani družbe Macrovision Corporation. Obratno inženirstvo ali razstavitev je prepovedana.

# Kazalo

## A

avdio 72

## B

bralnik pomnilniških kartic 19

brežžična omrežna povezava 37

## C

CD-ji, predvajanje in ustvarjanje 31

## D

DellConnect 60

Dellov center za podporo 43

Dellovo spletno mesto za podporo 69

Diagnostika Dell 47

DVD-ji, predvajanje in ustvarjanje 31

## E

energija

varčevanje 32

e-poštni naslovi

za tehnično podporo 61

e-poštni naslovi za podporo 61

## F

FTP, anonimna prijava 61

funkcije programske opreme 31

## G

gonilniki in prenosi 69

## H

hitrost omrežja

preverjanje 37

### I

internetna povezava **12**

iskanje dodatnih informacij **67**

ISP

    ponudnik internetnih storitev **12**

izdelki

    informacije in nakup **62**

### K

kontaktiranje družbe Dell **64**

kontaktiranje družbe Dell prek spleta **65**

kontrolni seznam za diagnostiko **64**

### L

lučka dejavnosti trdega diska **17**

### M

mediji

    uporaba **23**

Memory Stick, bralnik **19**

MMC **19**

### N

nabor vezij **71**

namestitev, preden začnete **5**

### O

Obnovitev sistema **51**

obnovitev tovarniških nastavitev **53**

Obnovitev tovarniških nastavitev Dell-a **51**

odpravljanje težav **36**

Odpravljanje težav s strojno opremo **46**

okolje računalnika **72**

omrežna povezava

    odpravljanje **37**

**P**

- podatki o računalniku **71**
- podpora za pomnilnik **71**
- pogon
  - podprte velikosti medija **23**
- pogoni in naprave **70**
- pomnilnik
  - najmanj in največ **71**
- pomoč
  - pomoč in podpora **58**
- ponovna namestitev operacijskega sistema Windows **51**
- pošiljanje izdelkov
  - za vračilo ali popravilo **63**
- povezovanje
  - dodatni omrežni kabel **8**
- pretok zraka, omogočanje **5**
- prezračevanje, zagotavljanje **5**

prilagajanje

namizje **31**

nastavitve porabe energije **32**

procesor **70**

**R**

računalnik

teža in mere **72**

računalnik, namestitev **5**

razširljivo vodilo **72**

**S**

Sistemska sporočila **44**

slušalke

priključek na sprednji strani **20**

spletna mesta za podporo

po svetu **60**

sprednja stran, priključki na **16**

storitev za kupce **59**

### T

tehnični podatki **70**

tehnični podatki (mere) **72**

tehnični podatki o napajanju **72**

težave, odpravljanje **36**

težave s pomnilnikom

odpravljanje **40**

težave s programsko opremo **40**

težave s strojno opremo

diagnosticiranje **46**

težave z napajanjem, odpravljanje **38**

### V

varčevanje z energijo **32**

varnostne kopije

ustvarjanje **34**

vir, iskanje dodatnih **67**

vračila v času garancije **62**

vrata in priključki **71**

### W

Windows, ponovna namestitev **51**

Windows Vista® **12**

čarovnik za združljivost programske  
opreme **41**

ponovna namestitev **56**

### X

xD-Picture Card, bralnik kartic **19**

### Z

zmogljivost računalnika **31**





Natisnjeno na Irskem

[www.dell.com](http://www.dell.com) | [support.dell.com](http://support.dell.com)



OGC8KCA00